

Solution 1 : Production ECS instantanée +interaction chauffage par ballon tampon

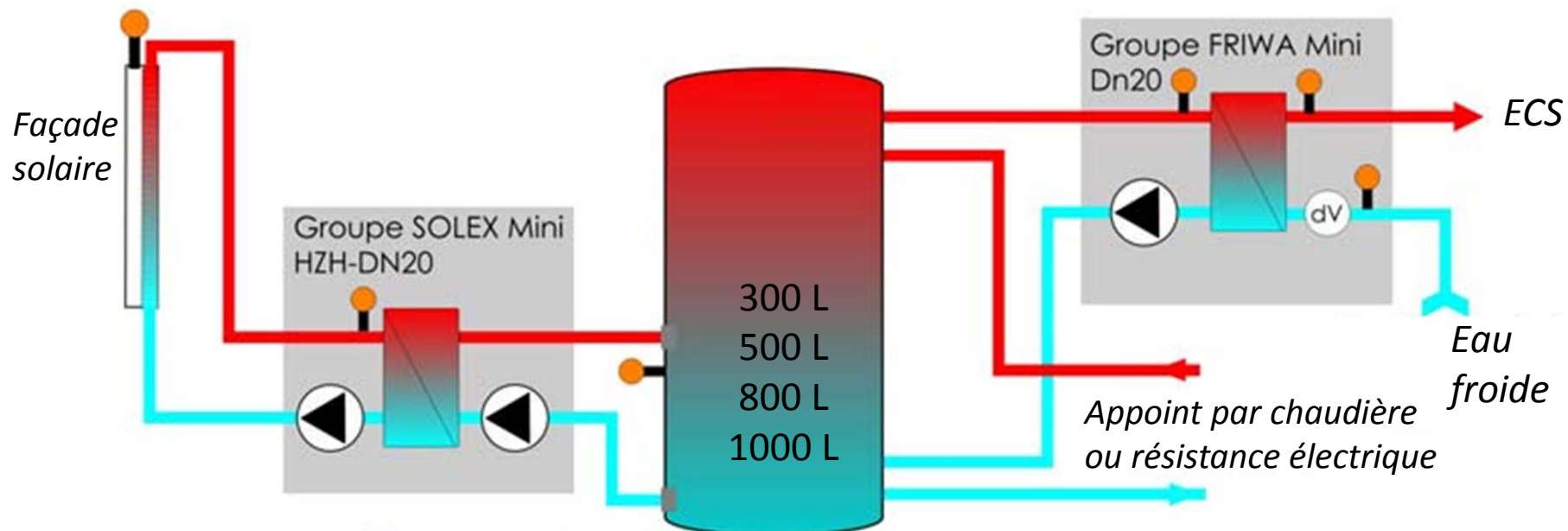

Le ballon tampon peut également servir à l'assistance chauffage

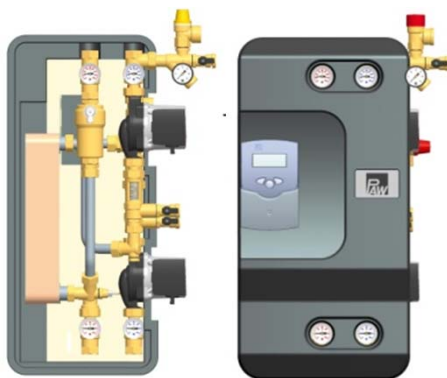

Groupe de transfert solaire complet avec échangeur à plaques, régulation pré-cablée et pré-réglée

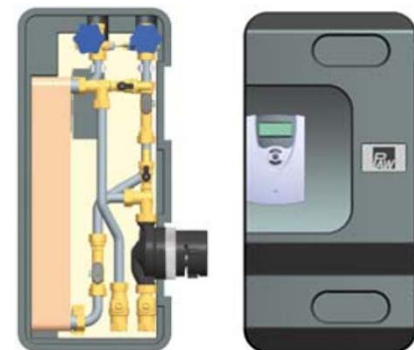

Production d'eau chaude instantanée par échangeur à plaques intégré, régulation pré-cablée et pré-réglée

Solution 2 : Production ECS avec ballon 1 échangeur et appoint par résistance électrique

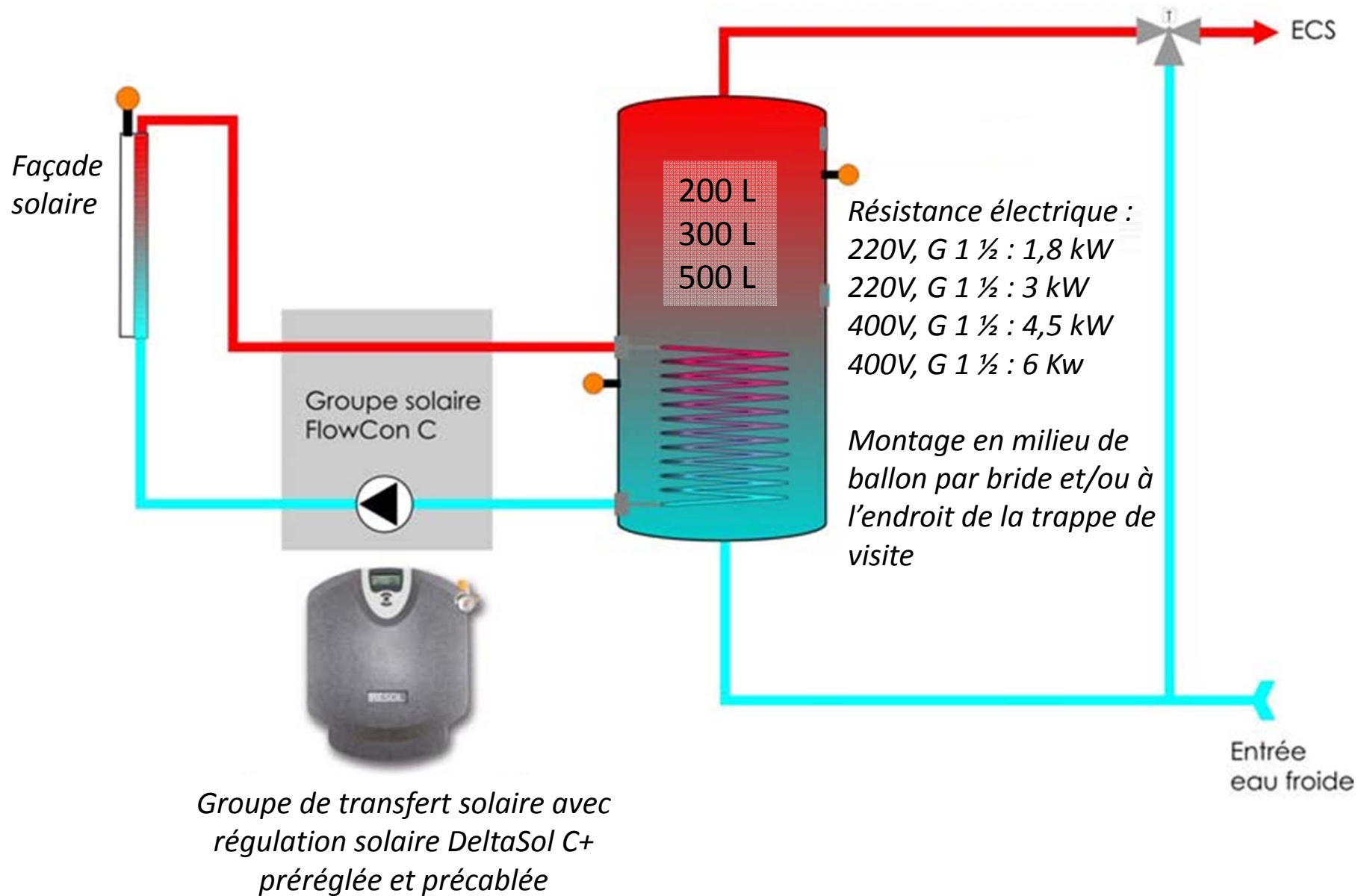

Solution 3 : Production ECS avec ballon 2 échangeurs

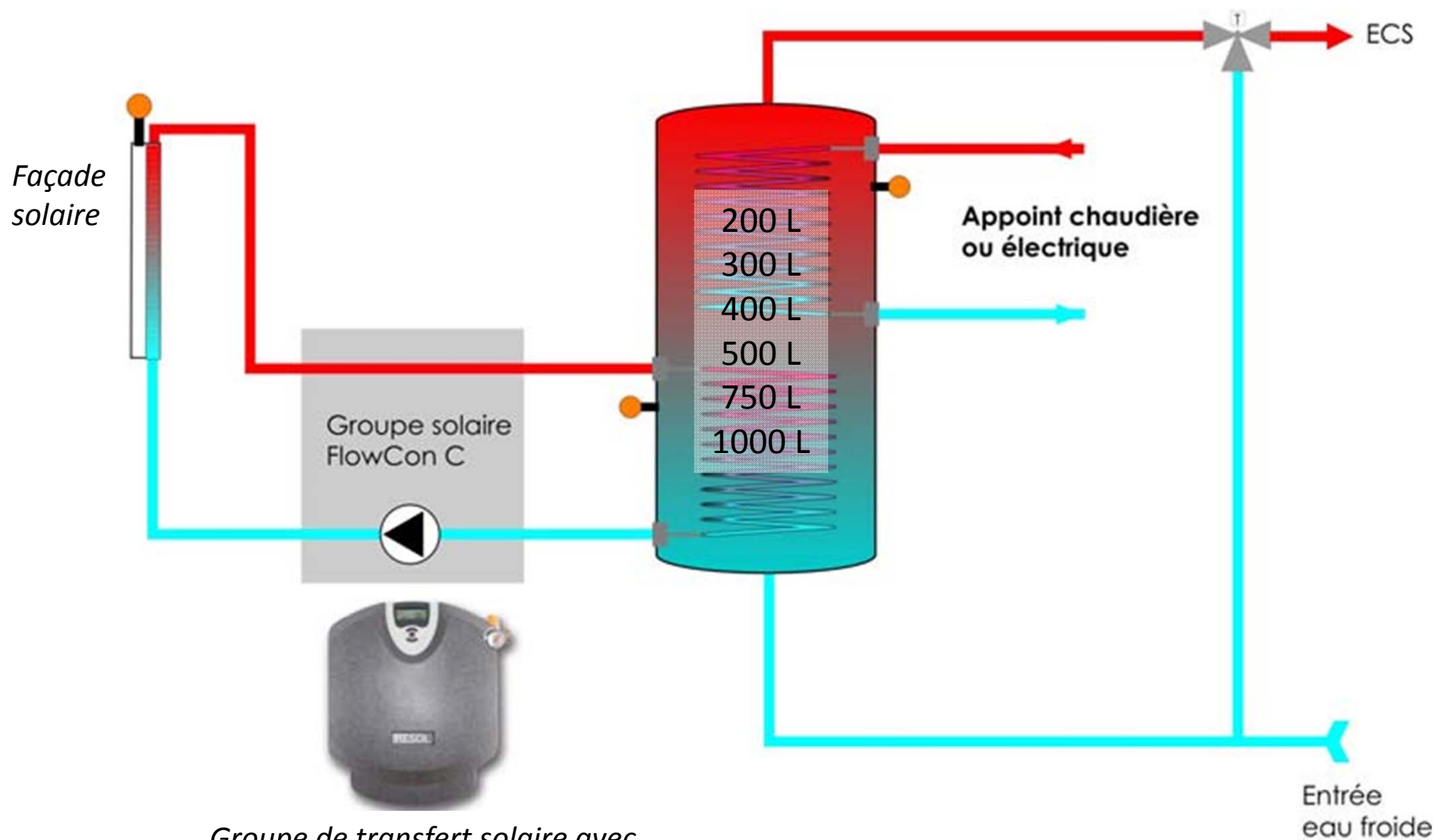

Groupe de transfert solaire avec régulation solaire DeltaSol C+ pré réglée et précablée